

記號	變更事項	原因	日期	負責人

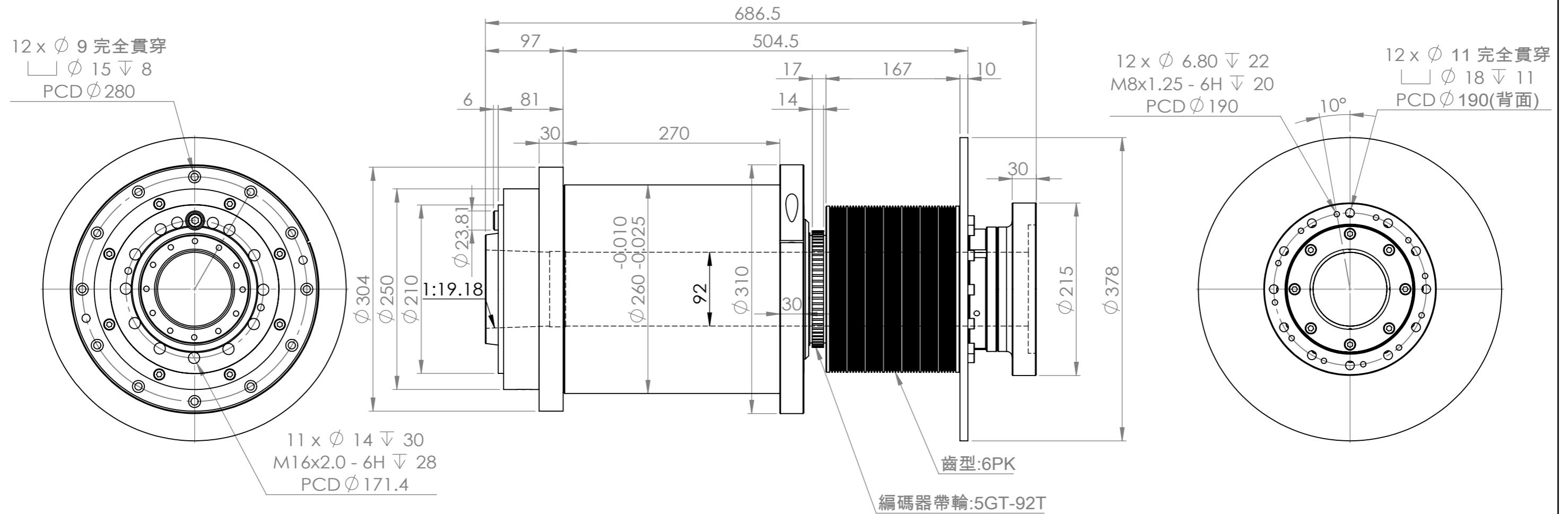

1	最高轉速	3000 rpm	
2	主軸鼻端	A2-8	
3	主軸外徑	$\phi 260$	
4	培林規格	前 NN3026 + 130BAR10S	後 NN3024
5	培林潤滑方式	Grease	
6	傳動方式	齒型皮帶式 6PK	
7	定位方式	編碼器帶輪 5GT - 92T	
8	主軸內錐度	1:20	
9	安裝方式	臥式	
10	主軸通孔徑	$\phi 92$	
11	主軸重量	~ 250 kg	

註: 1.去除銳角、毛邊
2.重量=0.00 g

材質	設計	亞太有限公司			
表面	繪圖				
熱處理	審校	圖名	主軸總成		
狀態	核准	圖號	A3 A2-8	比例	1:10
		機型		版次	